

Número de registre 9550

AJUNTAMENT DE NAUT ARAN

Aprovació inicial ordenança municipal integració de captadors d'energia solar al terme municipal de Naut Aran

EDICTE

Assumpte: Aprovació inicial de l'Ordenança municipal sobre integració de captadors d'energia solar al terme municipal de Naut Aran.

El Ple de l'Ajuntament de Naut Aran, en sessió extraordinària, de data 17 de novembre de 2022, entre d'altres va acordar per unanimitat:

Aprovació inicial de l'Ordenança municipal sobre integració de captadors d'energia solar al terme municipal de Naut Aran.

Primer. Aprovar inicialment l'Ordenança municipal sobre integració de captadors d'energia solar al terme del municipi de Naut Aran, que es transcriu a continuació:

Ordenança municipal sobre integració de captadors d'energia solar al terme municipal de naut aran

Article 1. Objecte i àmbit d'aplicació

Aquesta ordenança regula els elements de captació fotovoltaica, que s'instal·lin al terme municipal de Naut Aran, amb un doble objectiu:

- Fomentar la instal·lació i utilització de sistemes d'energia solar en els edificis per la seva naturalesa d'energia neta i renovable, basats en l'estalvi i l'eficiència.
- Integrar arquitectònicament i paisatgística aquestes instal·lacions, evitant o disminuint en el possible l'impacte visual que poguessin produir.

En aquest sentit l'ordenança contempla, bàsicament:

- Les condicions de col·locació plaques fotovoltaïques, establint diferents nivells d'integració segons la zona i característiques de l'edificació, permetent en alguns casos col·locacions d'acord amb el rendiment màxim de la instal·lació.

L'ordenança és d'aplicació per a la instal·lació de captadors solars per a consum energètic vinculat a l'ús de la pròpia finca, sense perjudici que, d'acord amb la legislació d'aplicació, s'autoritzi la venda dels excedents d'energia elèctrica de tecnologia fotovoltaica.

Article 2. Autorització de les instal·lacions d'aprofitament d'energia solar

La instal·lació i remodelació de sistemes d'aprofitament d'energia solar en el sòl urbà del terme municipal requereix de llicència urbanística.

Aquesta condició és d'aplicació en conseqüència en sòl urbà, en sòl no urbanitzable i en sòl urbanitzable no delimitat i en el cas d'intervencions en béns catalogats.

Si la instal·lació es duu a terme de manera conjunta i relacionada amb obres que es fan al mateix

emplaçament (nova construcció, rehabilitació, reforma o ampliació), es pot sol·licitar una sola llicència per a tot els treballs.

Quan correspongui segons la normativa sectorial d'aplicació, també caldrà tramitar expedient d'activitat o llicència ambiental.

Article 3. Documentació a presentar en la sol·licitud de llicència d'obres

A la sol·licitud de la llicència d'obres per a la instal·lació i remodelació de sistemes d'aprofitament d'energia solar caldrà adjuntar-hi, a més de la que resulti preceptiva per reglament, la següent documentació:

- 1 Instància amb nom, NIF, adreça i telèfon del sol·licitant i del representant legal de l'empresa instal·ladora. Signada per ambdós persones.
- 2 Document de designació de tècnic competent que responsabilitza de la instal·lació, signat per aquest.
- 3 Memòria valorada de la instal·lació subscripta pel tècnic, que contindrà les dades següents:
 - a Identificació i breu descripció de les característiques principals de l'immoble, solar o terreny on es proposi implantar la instal·lació.
Si s'afecta una edificació, cal determinar-ne l'ús i les característiques de la coberta o dels espais on es situï la instal·lació amb tots els seus equips.
 - b Justificació del compliment de la present Ordenança.
 - c Descripció detallada de la instal·lació, amb la informació mínima següent:
 - Superfície de captació.
 - Càlcul de justificació del compliment dels requisits de la normativa tècnica, referits a la pròpia instal·lació.
 - Justificació de la solidesa de l'estructura de suport de les plaques fotovoltaïques (tant pròpia com de l'edificació).
 - Pressupost detallat de l'execució de la instal·lació.
 - d Plànol de situació i emplaçament de la finca i/o edificació afectada.
 - e Plànol acotat de planta i secció de la coberta o espai afectat, indicant dimensions dels captadors, en planta i alçada, i separacions a façanes i mitgeres.
 - f Fotografies de l'edifici o espai afectat, en el seu estat actual, en color i de mida mínima 10 x 15 cm.

El previst en aquest article és independent dels requisits i condicions que, per a la construcció i posada en funcionament de la instal·lació, corresponguin en aplicació de la normativa referent a activitats i d'intervenció integral de l'administració ambiental.

Una vegada finalitzada la instal·lació s'haurà de presentar un certificat del tècnic responsable que acrediti que els treballs s'han dut a terme d'acord amb la memòria valorada o el projecte visat aprovats.

Article 4. Requisits de la instal·lació

Els Serveis Tècnics Municipals comprovaran que la proposta presentada s'ajusti a les condicions de l'ordenança i n'instaran la seva modificació en el cas d'incompliment.

Els elements de la instal·lació hauran de complir les següents condicions:

Instal·lació de les plaques fotovoltaïques

Per tal de regular la integració de les plaques fotovoltaïques es diferencien quatre situacions o nivells (A, B, C, D i E), en tots ells les plaques hauran de ser de color negre sense lluentors i l'estructura de suport haurà d'acabar-se amb un color negre sense lluentor, tot això, sense menystenir les solucions singulars que l'Ajuntament consideri com a tals i per a les quals es determinaran uns requisits d'instal·lació específics en atenció a les seves particularitats arquitectòniques.

Als apartats següents s'estableixen condicions per la col·locació de les plaques fotovoltaïques. Les separacions mínimes que es determinen són aplicables tant per les plaques de captació com per qualsevol altre element de la instal·lació (suports, etc.).

A Integració de nivell 1 en sòl urbà. Sòl residencial Claus 1 i 2:

Es distingeixen tres casos segons la situació dels captadors: en coberta inclinada, en façana i en terreny no edificat.

- Per l'edificació principal, els captadors solars estaran integrats i recolzats a la coberta, coincidint amb l'angle d'inclinació del captador amb el del pla de la coberta. Aquests no es poden separar del pla inclinat de coberta i es situaran separats com a mínim 0,50 m dels plans de façana i 0,50 m de les mitgeres límits laterals de coberta. No podran sobrepassar el 50% del gàlib format per la línia horitzontal del carener de coberta i l'amplada total de la pala de coberta.

La composició dels captador solars s'integrarà amb la disposició de les obertures tipus vèlux que s'incorporin, si és el cas, dins la coberta del projecte arquitectònic.

Així mateix, la composició del captador prioritzarà la disposició en tires horitzontals al tot el llarg de la superfície permesa.

- Per l'edificació auxiliar, els captadors solars estaran integrats i recolzats a la coberta, coincidint amb l'angle d'inclinació del captador amb el del pla de la coberta. Aquests no es poden separar del pla inclinat de coberta un màxim de 0,20 m i es situaran separats com a mínim 0,50 m dels plans de façana i 0,50 m de les mitgeres límits laterals de coberta.

La composició del captador prioritzarà la disposició en tires horitzontals al tot el llarg de la superfície permesa.

- No es permet la instal·lació de captadors solars en l'espai no edificat de parcel·la.

B Integració de nivell 2 en sòl urbà. Sòl residencial Resta de claus:

Es distingeixen tres casos segons la situació dels captadors: en coberta inclinada, en façana i en terreny no edificat.

- Per l'edificació principal, els captadors solars estaran integrats i recolzats a la coberta, coincidint amb l'angle d'inclinació del captador amb el del pla de la coberta. Aquests es poden separar del pla inclinat de coberta un màxim de 0,20 i es situaran separats com a mínim 0,50 m dels plans de façana i 0,50 m de les mitgeres límits laterals de coberta. No podran sobrepassar el 50% del gàlib format per la línia horitzontal del carener de coberta i l'amplada total de la pala de coberta.

La composició dels captador solars s'integrarà amb la disposició de les obertures tipus vèlux que s'incorporin, si és el cas, dins la coberta del projecte arquitectònic.

Així mateix, la composició del captador prioritzarà la disposició en tires horitzontals al tot el llarg de la superfície permesa.

- Per l'edificació auxiliar, els captadors solars estaran integrats i recolzats a la coberta, coincidint amb l'angle d'inclinació del captador amb el del pla de la coberta. Aquests es poden separar del pla inclinat de coberta un màxim de 0,20 m i es situaran separats com a mínim 0,50 m dels plans de façana i 0,50 m de les mitgeres límits laterals de coberta.

La composició del captador prioritzarà la disposició en tires horitzontals al tot el llarg de la superfície permesa.

- En la part de terreny no edificat els captadors solars no podran superar l'alçada d'1,80 m respecte la rasant del terreny i s'hauran de separar com a mínim a 1,00 m dels límits de parcel·la. No es permet situar-los en jardins davanters sense tanques que en privin les vistes.

C Integració de nivell 3 en sòl urbà. Sòls d'equipaments i serveis tècnics:

Edificacions amb coberta inclinada

- Sobre els volums principals, els captadors solars estaran integrats i recolzats a la coberta, coincidint amb l'angle d'inclinació del captador amb el del pla de la coberta. Igualment, els captadors tindran la mateixa orientació. Aquests es poden separar del pla inclinat de coberta un màxim de 0,20 i es situaran

separats com a mínim 0,50 m dels plans de façana i 0,50 m de les mitgeres límits laterals de coberta. No podran sobrepassar el 50% del gàlib format per la línia horitzontal del carener de coberta i l'amplada total de la pala de coberta.

La composició dels captador solars s'integrarà amb la disposició de les obertures tipus vèlux que s'incorporin, si és el cas, dins la coberta del projecte arquitectònic.

Així mateix, la composició del captador prioritzarà la disposició en tires horitzontals al tot el llarg de la superfície permesa.

- Sobre els volums secundaris, els captadors solars estaran integrats i recolzats a la coberta, coincidint amb l'angle d'inclinació del captador amb el del pla de la coberta. Aquests es poden separar del pla inclinat de coberta un màxim de 0,20 m i es situaran separats com a mínim 0,50 m dels plans de façana i 0,50 m de les mitgeres límits laterals de coberta.

La composició del captador prioritzarà la disposició en tires horitzontals al tot el llarg de la superfície permesa.

Edificacions amb coberta plana o de inclinació reduïda

- En coberta plana es permet la col·locació de captadors en les dues situacions següents:

a Amb una alçada màxima de 0,90 m sobre el nivell de la coberta sempre que es construeixi o existeixi un parament vertical sobre les façanes, d'alçada no inferior a la dels captadors.

Es separaran, com a mínim, 0,50 m de les parets mitgeres quan aquestes no es rematin amb un parament vertical d'alçada igual o superior a la dels captadors.

Segons s'indica a la secció tipus 1:

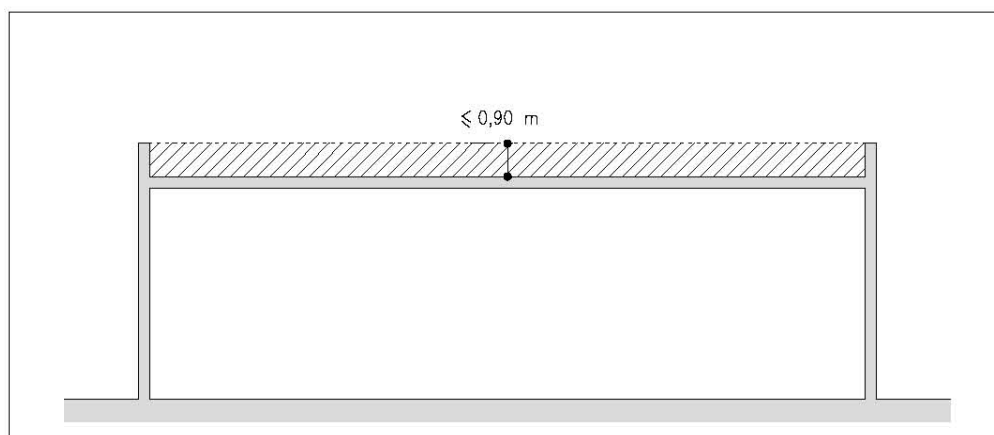

Secció tipus 1

b Amb una alçada màxima de 0,60 m sobre el nivell de la coberta si no es disposa d'un parament vertical sobre les façanes d'alçada no inferior a la dels captadors, i sempre que es col·loquin els captadors amb una separació mínima de 2,00 m de les façanes i 1,00 m de les mitgeres.^o

Segons s'indica a la secció tipus 2.

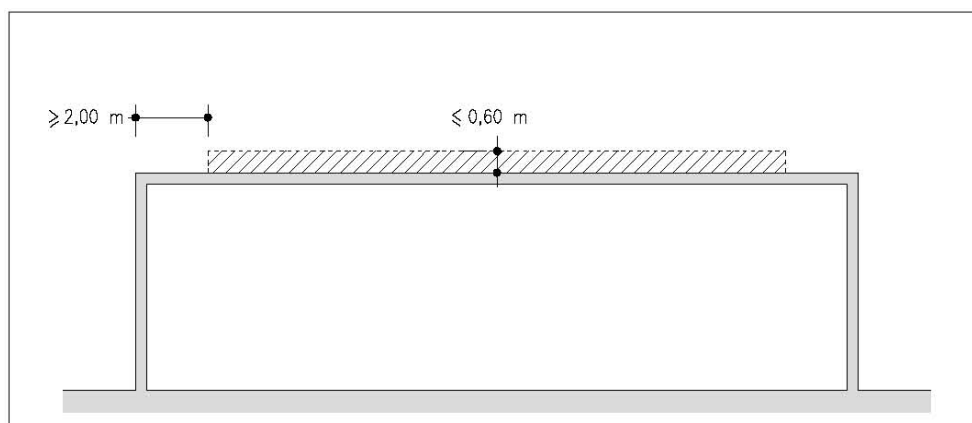

Secció tipus 2

- Amb caràcter general, en façana es permeten solucions arquitectònicament integrades de captadors solars situats en els plans de façana de l'edifici, excepte en planta baixa a vial públic, sense que sobresurtin més de 0,10 m.

La proposta ha d'estar justificada en base a l'harmonització amb la composició de la façana, la resta de l'edificació, i el seu entorn.

D Integració de nivell 4 en sòl no urbanitzable i urbanitzable no delimitat:

En les edificacions en sòl no urbanitzable preexistents legalment implantades o que s'autoritzin en sòl no urbanitzable:

- En coberta inclinada, els captadors solars estaran integrats i recolzats a la coberta, coincidint amb l'angle d'inclinació del captador amb el del pla de la coberta. Igualment, els captadors tindran la mateixa orientació. Aquests es situaran separats com a mínim 0,50 m dels plans de façana i 0,50 m dels límits laterals de coberta.

La composició del captador prioritzarà la disposició en tires horitzontals al tot el llarg de la superfície permesa.

- En terreny no edificat caldrà tramitar les autoritzacions mitjançant la tramitació d'un Projecte d'Actuació Específica on caldrà justificar tots els aspectes legalment establerts per la legislació urbanística vigent.

E No integració

Inclou la resta de posicions. S'entén que seran aquells casos on la instal·lació queda molt visible i poc harmoniosa amb les línies principals de l'edifici.

Aquesta condició s'aplica als edificis protegits com a Be Cultural.

Article 5. Informes preceptius previs a la llicència

Totes les sol·licituds de llicència d'obres per a la instal·lació de plaques fotovoltaïques dins les claus 1 Casc Antic i Clau 2 Ampliació de casc haurà de ser informades favorablement per la Comissió d'Auviatge del Conselh Generau d'Aran.

Disposició final

Aquesta ordenança entrarà en vigor a partir de l'endemà de la seva publicació en el Butlletí Oficial de la Província i romandrà vigent fins que se n'aprovi la seva modificació o derogació.

Segon. Sotmetre l'Ordenança a informació pública pel termini de trenta (30) dies hàbils, mitjançant la publicació de l'anunci corresponent en el Butlletí Oficial de la Província, en el Diari Oficial de la Generalitat, en un diari dels de major circulació de la província, en eBando i en el tauler d'anuncis de la Corporació, als efectes que durant aquest termini d'exposició pública es puguin presentar les al·legacions i/o suggeriments que es considerin oportuns, d'acord amb el que preveuen els articles 178.1 del Decret legislatiu 2/2003, de 28 d'abril, pel qual s'aprova el Text refós de la Llei municipal i de règim local de Catalunya en concordança amb l'article 63.2 del Decret 179/1995, de 13 de juny, pel qual s'aprova el Reglament d'obres, activitats i serveis de les entitats locals.

Tercer. Demanar a la Comissió d'Urbanisme de la Val d'Aran, els informes corresponents respecte a la normativa urbanística regulada per aquesta Ordenança.

Quart. Pel cas que durant el termini d'exposició pública i audiència no es formulin suggeriments ni al·legacions, l'Ordenança s'entendrà aprovada definitivament. En aquest supòsit es procedirà a fer pública l'aprovació definitiva, i es donarà compte a la Direcció General de l'Administració Local del Departament de

Presidència als efectes previstos a l'art. 65.2 de la Llei 7/1985, de 2 d'abril, Reguladora de les Bases de Règim Local; i transcorregut el termini de quinze (15) dies hàbils des d'aquesta comunicació, de conformitat amb el que determina l'art. 70.2 de la Llei 7/1985, es procedirà a la publicació del text íntegre en el Butlletí Oficial de la Província, en el tauler d'anuncis de la Corporació, i es trametrà en ressenya al Diari Oficial de la Generalitat que faci referència al BOP en el qual hagi estat publicat el text íntegre.

Salardú, Naut Aran, 22 de novembre de 2022
L'alcalde, César Ruiz-Canela Nieto